



PROFILUX LED

- DE Gebrauchsanleitung
- GB Operating instructions
- FR Notice d'emploi
- NL Gebruiksaanwijzing
- ES Instrucciones de uso
- PT Instruções de uso
- IT Istruzioni d'uso
- DK Brugsanvisning
- NO Bruksanvisning
- SE Bruksanvisning
- FI Käyttöohje
- HU Használati útmutató
- PL Instrukcja użytkowania
- CZ Návod k použití
- SK Návod na použitie
- SI Navodila za uporabo
- HR Uputa o upotrebi
- RO Instrucțiuni de folosință
- BG Упътване за употреба
- UA Посібник з експлуатації
- RU Руководство по эксплуатации
- CN 使用说明书



DE	Abmessungen	Nennspannung	Leistungsaufnahme	Ausstrahlwinkel
GB	Dimensions	Rated voltage	Power consumption	Light angle
FR	Dimensions	Tension nominale	Consommation	Équerre de projection
ES	Dimensiones 160 x 160 x 100 mm	Tensión nominal 12 V / AC 24 V / DC	Consumo de potencia 10 W	Ángulo de iluminación 20 °

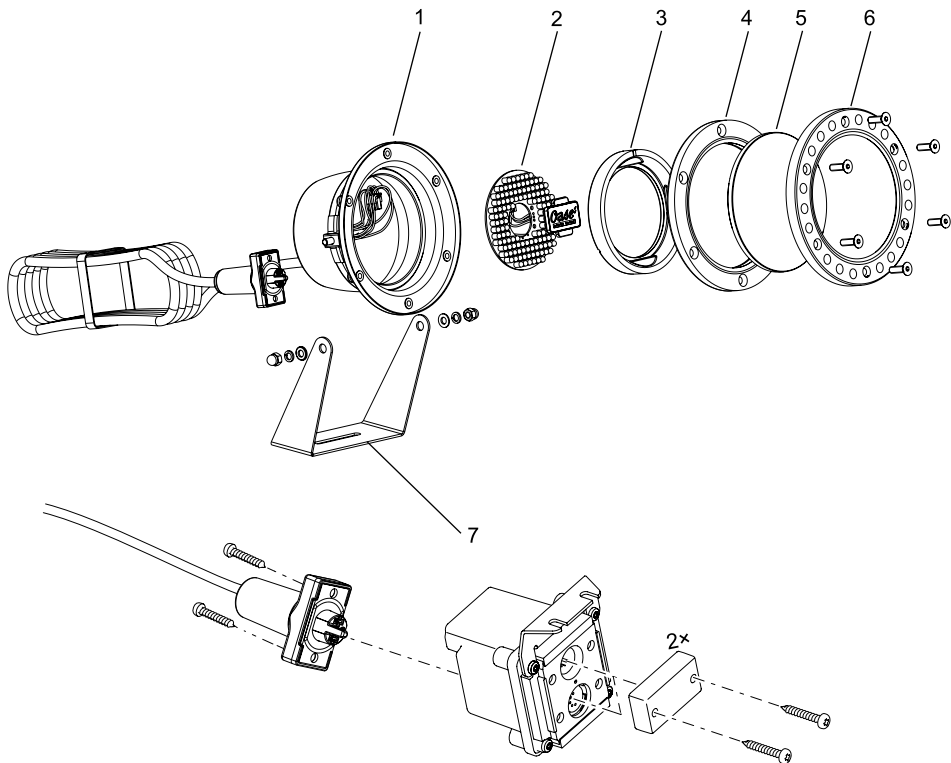

	1	2	3	4	5	6	7
DE	Gehäuse	Leuchtmittel	Haltering	Dichtung	Glasscheibe	Oberteil	Schwenkbügel
GB	Housing	Bulbs	Retaining ring	gasket	Glass	Top section	Swivel bracket
FR	Carter	Ampoule	Bague de support	joint	Vitre en verre	Partie supérieure	Étrier pivotant
ES	Caja	Elemento luminiscente	Anillo de soporte	empaqué	Cristal	Parte superior	Estríbo basculante

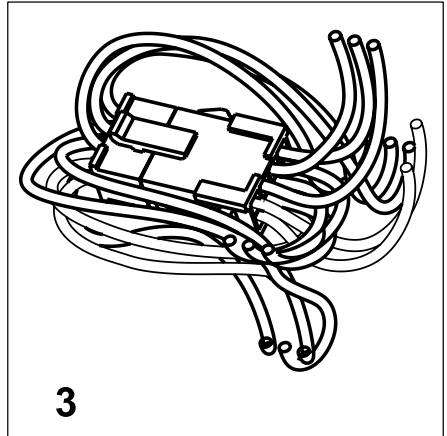
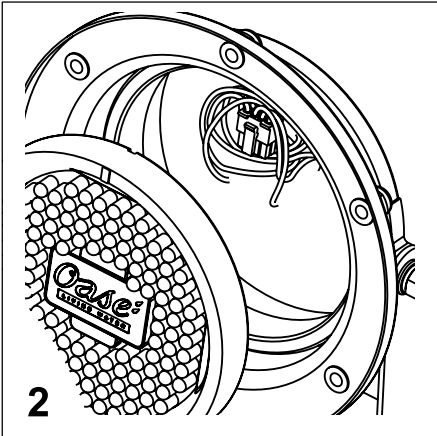
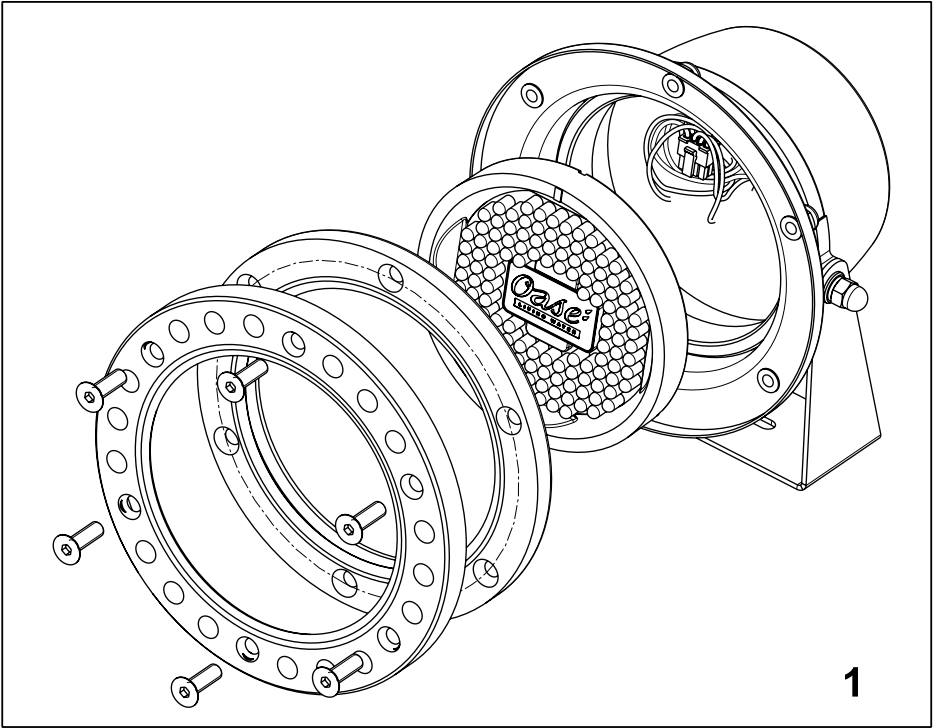

Hinweise zu dieser Gebrauchsanleitung

Willkommen bei OASE Living Water. Mit dem Kauf des Produkts **Profilux LED** haben Sie eine gute Wahl getroffen. Lesen Sie vor der ersten Benutzung des Gerätes die Anleitung sorgfältig und machen Sie sich mit dem Gerät vertraut. Alle Arbeiten mit diesem Gerät dürfen nur gemäß der vorliegenden Anleitung durchgeführt werden. Beachten Sie unbedingt die Sicherheitshinweise für den richtigen und sicheren Gebrauch. Bewahren Sie diese Anleitung sorgfältig auf. Bei Besitzerwechsel geben Sie bitte die Anleitung weiter.

Bestimmungsgemäße Verwendung

Der Scheinwerfer Profilux LED, im weiteren Gerät genannt, ist für den Einsatz in Springbrunnenanlagen und Teichen bei einer Wassertemperatur von +4°C bis +35°C und bis zu einer Tauchtiefe von 4 Metern zu verwenden.

Der Scheinwerfer ist auch trocken aufstellbar. **Achtung:** Der Scheinwerfer kann nicht an dimmbaren Steckdosen betrieben werden (nicht dimmbar).

Achtung! Betreiben Sie das Gerät ausschließlich mit dem Sicherheitstransformator UST 150 der Firma OASE oder einem anderen Netzgerät, das den Sicherheitsanforderungen entspricht.

Nicht bestimmungsgemäße Verwendung

Es können bei nicht bestimmungsgemäßer Verwendung und unsachgemäßer Behandlung Gefahren von diesem Gerät für Personen entstehen. Bei nicht bestimmungsgemäßer Verwendung erlischt die Haftung unsererseits sowie die allgemeine Betriebserlaubnis.

Sicherheitshinweise

Die Firma **OASE** hat dieses Gerät nach dem aktuellen Stand der Technik und den bestehenden Sicherheitsvorschriften gebaut. Trotzdem können von diesem Gerät Gefahren für Personen und Sachwerte ausgehen, wenn das Gerät unsachgemäß bzw. nicht dem Verwendungszweck entsprechend eingesetzt wird oder wenn die Sicherheitshinweise nicht beachtet werden.

Aus Sicherheitsgründen dürfen Kinder und Jugendliche unter 16 Jahren sowie Personen, die mögliche Gefahren nicht erkennen können oder nicht mit dieser Gebrauchsanleitung vertraut sind, dieses Gerät nicht benutzen. Kinder müssen beaufsichtigt werden, um sicherzustellen, dass sie nicht mit dem Gerät spielen.

Die Kombination von Wasser und Elektrizität kann bei nicht vorschriftsmäßigem Anschluss oder unsachgemäßer Handhabung zu ernsthafter Gefahr für Leib und Leben führen.

Achtung! Gefahr elektrischer Stromschläge. Auf eine trockene Umgebung der Kabelanschlussstellen achten. Verlegen Sie die Anschlussleitung geschützt, so dass Beschädigungen ausgeschlossen sind. Verwenden Sie nur Kabel, die für den Außeneinsatz zugelassen sind. Netzanschlussleitungen dürfen keinen geringeren Querschnitt haben als Gummischlauchleitungen mit dem Kurzzeichen H05RN-F. Verlängerungsleitungen müssen der DIN VDE 0620 genügen. Leitungen nur im abgewickelten Zustand verwenden. Elektrische Installationen an Gartenteichen und Schwimmbecken müssen den nationalen und internationalen Errichterbestimmungen entsprechen. Vergleichen Sie die elektrischen Daten des Versorgungsnetzes mit denen des Typenschildes.

Bei defektem Kabel oder Gehäuse darf das Gerät nicht betrieben werden! Netzstecker ziehen! Tragen bzw. ziehen Sie das Gerät nicht an der Anschlussleitung.

Achtung! Betreiben Sie das Gerät ausschließlich mit dem Sicherheitstransformator UST 150 der Firma OASE (nicht im Lieferumfang enthalten). Der Sicherheitstransformator muss überflutungssicher aufgestellt sein und muss einen Mindestabstand von 2 m zum Teichrand haben. Öffnen Sie niemals das Gehäuse des Gerätes oder dessen zugehörige Teile, wenn nicht ausdrücklich in der Gebrauchsanweisung darauf hingewiesen wird. Ziehen Sie immer den Netzstecker aller im Wasser befindlichen Geräte und von diesem Gerät, bevor Sie Arbeiten am Gerät durchführen! Bei Fragen und Problemen wenden Sie sich zu Ihrer eigenen Sicherheit an einen Elektrofachmann!

Automatische Temperaturregelung

Um einen gesicherten Betrieb zu gewährleisten, reduziert der Scheinwerfer kontinuierlich die Leistungsaufnahme und Lichtstärke, sobald der maximal zulässige Temperaturwert erreicht wird.

Aufstellen und Inbetriebnahme

Das Gerät wird ohne Trafo geliefert. Bei Aufstellung über Wasser muss ein Sicherheitsabstand von mindestens 50 cm von brennbarem Material eingehalten werden. Auf sicheren Stand achten. Abdeckungen vom Gerät sind nicht zulässig. Brandgefahr! Mit einer Schraubverbindung kann am Scheinwerfer ein Schwenkbügel (4) befestigt werden. Positionieren Sie das Gerät so, dass es für niemanden eine Gefahr darstellt. Befestigen Sie das Gerät beim Einsatz im Teich mit Hilfe des Schwenkbügels auf einer geeigneten Unterlage. Verbinden Sie den Anschlussstecker des Scheinwerfers mit der Buchse des Trafos (2+3). Stecken Sie den Stecker des Trafos in die Netzsteckdose. Kontrollieren Sie die Funktion des Scheinwerfers.

Der Scheinwerfer kann mit 12 V / AC bzw. 24 V / DC betrieben werden (nicht dimmbar). 12 V / AC bzw. 24 V / DC (über Wasser) 12 V / AC (unter Wasser).

Beachten Sie bitte die Hinweise zur Verbindung von bestehenden Trafos und Kabeln im Bezug auf die Dichtung auf dem beiliegenden Infoblatt.

Auswechseln des Leuchtmittels (1)

Sicherheitshinweise beachten! Netzstecker ziehen! Schraubverbindung für das Oberteil lösen. Beachten Sie, dass keine Feuchtigkeit in das Gerät gelangt. Oberteil und Glasscheibe abnehmen und ggf. reinigen. Die Steckverbindung lösen und (große Klammer auf der flachen Seite des Steckers öffnen [3]) das Leuchtmittel entnehmen. Wichtig! Es dürfen nur Original-Leuchtmittel der Firma OASE verwendet werden. Neues Leuchtmittel einsetzen. Bitte achten Sie darauf, dass die Aussparung außen am Haltering über den Steg des Gehäuses eingesetzt wird. Dichttring kontrollieren und bei Beschädigung ersetzen. Gerät in umgekehrter Reihenfolge wieder zusammensetzen, Netzanschluss wiederherstellen und Funktion überprüfen.

Reinigung

Sicherheitshinweise beachten! Führen Sie die Arbeitsschritte gemäß Auswechseln des Leuchtmittels durch. Verwenden Sie nur Wasser und eine weiche Bürste. Beachten Sie, dass keine Feuchtigkeit in das Gerät gelangt.

Entsorgung

Das Gerät ist gemäß den nationalen gesetzlichen Bestimmungen zu entsorgen. Fragen Sie Ihren Fachhändler.

Störungen

Störung	Ursache	Abhilfe
Lampe leuchtet nicht	Stromzuführung unterbrochen	Stromzuführung kontrollieren
	Leuchtmittel defekt	Leuchtmittel wechseln
Leuchtleistung lässt nach	Lampenglas verschmutzt	Reinigen
Wasser im Scheinwerfergehäuse	Dichtung defekt	Dichtungen kontrollieren und ggf. erneuern

Information about these operating instructions

Welcome to OASE Living Water. You made a good choice with the purchase of the product **Profilux LED**.

Prior to commissioning the unit, please read the instructions of use carefully and fully familiarise yourself with the unit. Ensure that all work with this unit is only carried out in accordance with these instructions.

Adhere to the safety information for the correct and safe use of the unit.

Keep these instructions in a safe place! Please also hand over the instructions when passing the unit on to a new owner.

Intended use

The use of the spotlight Profilux LED, in the following text termed unit, is intended for fountain systems and ponds at a water temperature of between +4°C to +35°C and up to an immersion depth of 4 meters.

Dry installation of the spotlight is also possible. **Attention:** The spotlight cannot be operated when connected to sockets with dimmer function (dimming not possible).

Attention! Operate the unit at all times with the safety transformer UST 150 from OASE or a different power supply unit meeting the safety requirements.

Use other than that intended

Danger to persons can emanate from this unit if it is not used in accordance with the intended use and in the case of misuse. If used for purposes other than that intended, our warranty and operating permit will become null and void.

Safety information

The company **OASE** has built this unit according to the state of the art and the valid safety regulations. Despite the above, hazards for persons and assets can emanate from this unit if it is used in an improper manner or not in accordance with its intended use, or if the safety instructions are ignored.

For safety reasons, children and young persons under 16 years of age as well as persons who cannot recognise possible danger or who are not familiar with these operating instructions, are not permitted to use the unit. Keep children under supervision to ensure that they do not play with the unit.

The combination of water and electricity can lead to danger to life and limb, if the unit is incorrectly connected or misused.

Attention! Danger of electric shock. Ensure that the cable connection points and their surroundings are dry.

Protect the connection cable when burying to avoid damage. Only use cables approved for outside use. Ensure that the power connection cable cross section is not smaller than that of the rubber sheath with the identification H05RN-F. Extension cables must meet DIN VDE 0620. Only use unwound cables. Electrical installations in garden ponds and swimming ponds must meet the national and international regulations valid for installers. Compare the electrical data of the supply with those on the unit type plate. This data must coincide.

Never operate the unit if the cable or housing are defective! Disconnect the power! Do not carry or pull the unit by the connection cable.

Attention! Only use the unit in conjunction with the OASE safety transformer UST 150 (not included in our scope of delivery). Install the safety transformer at a flood protected place and provide a minimum spacing of 2 m from the pond edge. Never open the unit housing or its attendant components, unless this is explicitly mentioned in the operating instructions. Always disconnect the power supply of all units located in water and of this unit prior to performing work on the unit! For your own safety, consult a qualified electrician if you have questions or encounter problems!

Automatic temperature control

To guarantee safe operation, the spotlight continuously reduces both power consumption and light intensity as soon as the permissible maximum temperature value is reached.

Set-up and start-up

The unit is supplied without a transformer. When set up above the water level, maintain a safety distance of at least 50 cm from combustible material. Ensure a safe seating. Do not cover the unit. Danger of fire! A swivel bracket (4) can be fitted to the spotlight by means of a screw connection. Position the unit such that it does not present a hazard for anybody. When fitting in the pond, fasten the unit on a suitable base by means of the swivel bracket. Connect the power plug of the spotlight to the socket of the transformer bush (2+3). Connect the transformer to the power supply. Check the spotlight function.

The spotlight can be operated with 12 VAC or 24 VDC (no dimmer function). 12 VAC or 24 VDC (above water level) 12 VAC (below water level).

Adhere to the attached information sheet about the connection of existing transformers and cables with regard to the seal.

Replacing the bulb (1)

Adhere to the safety instructions! Disconnect the power! Undo the screw-connection of the top section. Ensure that no moisture can enter the unit. Remove and clean the top and the glass. Disconnect the plug connector and (open the large bracket on the flat side of the plug [3]) remove the bulb. Important! Only original bulbs from OASE may be used. Insert the new bulb. Note that the recess at the outside of the retaining ring is inserted via the housing web. Check the gasket and replace, if damaged. Reassemble the unit in the reverse order, connect to the power supply and perform a function check.

Cleaning

Adhere to the safety instructions! Carry out the work steps as specified under 'Replacing the bulbs'. Only use water and a soft brush. Ensure that no moisture can enter the unit.

Disposal

Dispose of the unit in accordance with the national legal regulations.

Malfunctions

Malfunction	Cause	Remedy
Lamp does not light up	Power supply interrupted	Check power supply
	Bulb defective	Replace bulb
Light intensity decreases	Lamp glass soiled	Clean
Water in the spotlight housing	Seal defective	Check sealing rings and replace, if necessary

Remarques relatives à cette notice d'emploi

Bienvenue chez OASE Living Water. Avec l'acquisition du produit, **Profilux LED** vous avez fait le bon choix.

Avant la première utilisation de l'appareil, lire attentivement cette notice d'emploi et se familiariser avec l'appareil. Tous les travaux effectués avec cet appareil doivent être exécutés conformément à la notice ci-jointe.

Respecter impérativement les indications de sécurité relatives à une utilisation correcte et en toute sécurité.

Conserver soigneusement cette notice d'emploi. Lors d'un changement de propriétaire, prière de transmettre également cette notice d'emploi.

Utilisation conforme à la finalité

Le projecteur Profilux LED, appelé ci-après appareil, est réservé à une utilisation avec des installations à jet d'eau et des bassins, et pour une température de l'eau allant de +4°C à +35°C, ainsi que pour une profondeur d'immersion de 4 mètres.

Le projecteur peut être également mis en place au sec. **Attention** : le projecteur ne peut pas être utilisé avec des prises de courant à variateur (non variable).

Attention ! Utiliser l'appareil uniquement avec le transformateur de sécurité UST 150 de la société OASE ou avec un autre appareil d'alimentation conforme aux prescriptions de sécurité.

Utilisation non conforme à la finalité

En cas d'utilisation non conforme à la finalité et de manipulation non appropriée de cet appareil, des risques pour les personnes peuvent en résulter. Toute utilisation non conforme à la finalité entraîne l'annulation de notre responsabilité ainsi que celle de l'autorisation d'exploitation générale.

Consignes de sécurité

La société **OASE** a construit cet appareil selon l'état actuel des connaissances techniques et les consignes de sécurité en vigueur. Toutefois des dangers pour les personnes et les biens peuvent émaner de cet appareil lorsque celui-ci est utilisé de manière non appropriée voire non conforme à sa finalité ou lorsque les informations de sécurité ne sont pas respectées.

Pour des raisons de sécurité, les enfants et les mineurs de moins de 16 ans ainsi que les personnes n'étant pas en mesure de reconnaître les dangers ou n'ayant pas pris connaissance de cette notice d'emploi ne sont pas autorisés à utiliser cet appareil ! Les enfants doivent être sous surveillance pour s'assurer qu'ils ne jouent pas avec l'appareil.

La combinaison d'eau et d'électricité peut entraîner des dangers sérieux pour la santé et la vie des personnes lors d'une utilisation avec des raccordements non conformes ou une utilisation inappropriée.

Attention ! Danger d'électrocution. Veiller à ce que les points de branchement de câble soient maintenus au sec.

Protéger le câble de raccordement afin qu'il ne soit pas endommagé. N'employer que des câbles réservés à une utilisation en extérieur. La section des lignes de raccordement du secteur ne doit pas être inférieure à celle des câbles souples sous caoutchouc portant l'identification H05RN-F. Les câbles de rallonge doivent être conformes à DIN VDE 0620. N'employer les lignes qu'en état déroulé. Les installations électriques des étangs de jardins et des bassins doivent correspondre aux règlements d'installation internationaux et nationaux. Comparer les données électriques du réseau d'alimentation avec celles indiquées sur la plaque signalétique.

Ne pas utiliser l'appareil avec un câble ou un carter défectueux ! Retirer la prise secteur ! Ne pas porter ni tirer l'appareil par le câble de raccordement.

Attention ! Utiliser l'appareil exclusivement avec un transformateur de sécurité UST 150 de la société OASE (non compris dans les fournitures). Placer le transformateur de sécurité à l'abri de toute inondation et à une distance minimum de 2 m par rapport au bord du bassin. Ne jamais ouvrir le carter de l'appareil ou des parties y appartenant si cela n'est pas expressément indiqué dans la notice d'emploi. Toujours retirer la prise secteur de tous les appareils se trouvant dans l'eau et de cet appareil avant de procéder à des travaux sur cet appareil ! En cas de questions et de problèmes, prière de vous adresser à un électricien et ce, pour votre propre sécurité !

Réglage de température automatique

Afin de garantir une exploitation en toute sécurité, le projecteur réduit continuellement la puissance absorbée et l'intensité lumineuse dès que la température maximale autorisée est atteinte.

Mis en place et mise en service

L'appareil est livré sans transformateur. Lors d'une installation hors de l'eau, il est nécessaire de respecter impérativement une distance de sécurité d'au moins 50 cm par rapport à des matériaux combustibles. Veiller à une assise stable. Il est interdit de recouvrir l'appareil. Danger d'incendie ! Un étrier pivotant (4) peut être fixé sur le projecteur à l'aide d'un raccord à vis. Positionner l'appareil de telle sorte qu'il ne présente aucun danger pour des personnes. Pour une utilisation dans un étang, fixer l'appareil sur un support adéquat à l'aide de l'étrier pivotant. Brancher la fiche de raccordement du projecteur avec la douille du transformateur (2+3). Brancher la fiche du transformateur dans une prise de secteur. Contrôler le fonctionnement du projecteur.

Le projecteur peut être utilisé avec 12 V / CA voire 24 V / CC (non variable), 12 V / CA voire 24 V / CC (au-dessus de l'eau) 12 V / CA (sous l'eau).

Prière de respecter les indications mentionnées sur la feuille d'information ci-jointe relatives au raccordement des transformateurs existants et des câbles concernant le joint d'étanchéité.

Remplacement de l'ampoule (1)

Respecter les informations de sécurité ! Retirer la prise de secteur ! Desserrer le raccord de vissage pour la partie supérieure. Veiller à ce qu'aucune humidité ne pénètre dans l'appareil. Retirer la partie supérieure et la vitre et les nettoyer, le cas échéant. Desserrer le raccordement à fiche et (ouvrir la grande fixation sur le côté plat de la fiche **[3]**) retirer l'ampoule. Important ! N'employer que des ampoules d'origine de la société OASE. Insérer la nouvelle ampoule. Veiller à ce que l'encoche extérieure au niveau de la bague de support soit placée au-dessus de la tige du boîtier. Contrôler le joint torique et le remplacer en cas de dommage. Remonter l'appareil dans le sens inverse, rebrancher sur le secteur et vérifier le fonctionnement.

Nettoyage

Respecter les informations de sécurité ! Exécuter des étapes de travail selon la description du remplacement de l'ampoule. N'utiliser que de l'eau et une brosse souple. Veiller à ce que de l'humidité ne pénètre pas dans l'appareil.

Recyclage

Recycler l'appareil conformément aux réglementations nationales légales en vigueur. Adressez-vous à votre distributeur spécialisé.

Dérangements

Dérangement	Cause	Remède
La lampe ne fonctionne pas	Alimentation électrique interrompue	Contrôler l'alimentation électrique
	Ampoule défectueuse	Remplacer l'ampoule
La puissance d'éclairage diminue	Le verre de la lampe est encrassé	Nettoyer
Présence d'eau dans le boîtier du projecteur	Joint d'étanchéité défectueux	Contrôler les joints d'étanchéité et les remplacer

Indicaciones sobre estas instrucciones de uso

Bienvenido a OASE Living Water. La compra del producto **Profilux LED** es una buena decisión.

Lea minuciosamente las instrucciones y familiarícese con el equipo antes de usar el mismo por primera vez. Todos los trabajos con este equipo sólo se deben ejecutar conforme a estas instrucciones.

Tenga necesariamente en cuenta las indicaciones de seguridad para garantizar un uso correcto y seguro del equipo. Guarde cuidadosamente estas instrucciones. Entregue estas instrucciones al nuevo propietario en caso de cambio de propietario.

Uso conforme a lo prescrito

El proyector Profilux LED, denominado a continuación equipo, sólo se puede emplear en instalaciones surtidoras y estanques con una temperatura del agua de +4°C a +35°C y hasta una profundidad de inmersión de 4 metros.

El proyector de luz también se debe emplazar en un lugar seco. **Atención:** El proyector de luz no se debe operar en tomacorrientes con regulación de la luz (no es atenuador).

¡Atención! Opere el equipo sólo con el transformador de seguridad UST 150 de la empresa OASE u otra fuente de alimentación que cumpla a las normas de seguridad.

Uso no conforme a lo prescrito

En caso de un uso no conforme a lo prescrito y un tratamiento inadecuado, el equipo puede poner en peligro las personas. En caso de un uso no conforme a lo prescrito expira nuestra garantía así como el permiso de funcionamiento general.

Indicaciones de seguridad

La empresa **OASE** construyó este equipo conforme al nivel actual de la técnica y las prescripciones de seguridad aplicables. No obstante, el equipo puede ser una fuente de peligro para las personas y los valores materiales, si no se emplea adecuadamente y/o conforme al uso previsto o si no se observan las indicaciones de seguridad.

Por razones de seguridad no deben usar este equipo niños, jóvenes menores de 16 años ni personas que no estén en condiciones de reconocer los peligros o que no se hayan familiarizado con estas instrucciones de uso. Vigile a los niños para evitar que jueguen con el equipo.

En caso de contacto con agua y electricidad puede conllevar una conexión no conforme a lo prescrito o una manipulación inadecuada a graves peligros para el cuerpo y la vida.

¡Atención! Peligro de choques eléctricos. Tenga en cuenta que los lugares de conexión de los cables estén secos.

Coloque la línea de conexión protegida para que no se dañe. Emplee sólo cables que estén prescritos para el empleo a la intemperie. La sección de las líneas de conexión a la red no debe ser más pequeña que la de los cables protegidos con goma con la sigla H05RN-F. Las líneas de prolongación tienen que satisfacer la norma DIN VDE 0620.

Emplee las líneas sólo en estado desenrollado. Las instalaciones eléctricas en los estanques de jardín y piscinas tienen que corresponder a las prescripciones de montaje nacionales e internacionales. Compare los datos eléctricos de la red de abastecimiento con los datos indicados en la placa de datos técnicos.

El equipo no se debe operar si está defectuoso el cable o la caja. ¡Saque la clavija de la red! No agarre ni tire el equipo por la línea de conexión.

¡Atención! Opere el equipo sólo con el transformador de seguridad UST 150 de la empresa OASE (no está contenido en el volumen de suministro). El transformador de seguridad se tiene que emplazar protegido contra inundación y tener una distancia mínima al borde del estanque de 2 m. No abra nunca la caja del equipo o sus componentes a no ser que esto se autorice expresamente en las instrucciones de uso. Saque siempre la clavija de la red de todos los equipos que se encuentran en el agua antes de ejecutar trabajos en el equipo. En caso de preguntas y problemas diríjase para su propia seguridad a una persona especializada en eléctrica.

Regulación automática de la temperatura

Para garantizar un funcionamiento seguro, el proyector reduce continuamente su consumo de potencia y la intensidad luminosa cuando alcanza la temperatura máxima permisible.

Emplazamiento y puesta en marcha

El equipo se suministra sin transformador. En caso de emplazarse el equipo sobre el nivel del agua se tiene que mantener una distancia de seguridad mínima de 50 cm de todo material combustible. Tenga en cuenta que el equipo esté en una posición segura. No está permitido cubrir el equipo. ¡Peligro de incendio! Con una tuerca de unión se puede fijar un estribo basculante (4) en el proyector. Posicione el equipo de forma que no constituya un peligro para las personas. En caso de emplear el equipo en un estanque fíjelo con el estribo basculante en una base apropiada. Una la clavija de conexión del proyector con la hembra del transformador (2+3). Enchufe la clavija del transformador en el tomacorriente de red. Controle la función del proyector.

El proyector de luz se puede operar con 12 V / CA o 24 V / CC (no es atenuador). 12 V / CA o 24 V / CC (fuera del agua) 12 V / CA (bajo agua).

En cuanto a la junta, tenga en cuenta las indicaciones para la conexión de los transformadores y los cables existentes contenidas en la hoja informativa adjunta.

Sustitución del elemento luminiscente (1)

Tenga en cuenta las indicaciones de seguridad. ¡Saque la clavija de la red! Suelte la tuerca de unión para desmontar la parte superior. Tenga precaución de que no entre humedad en el equipo. Quite la parte superior y el cristal y límpielos si fuera necesario. Suelte la unión de enchufe (abra la grapa grande en el lado plano de la clavija **[3]**) y saque el elemento luminiscente. ¡Importante! Sólo se deben emplear los elementos luminiscentes originales de la empresa OASE. Coloque el nuevo elemento luminiscente. Tenga en cuenta que la entalladura externa en el anillo de soporte tiene que encajar con el resalte de la carcasa. Controle el empaque y sustitúyalo si estuviera dañado. Monte el equipo en secuencia contraria, restablezca la alimentación de red y compruebe la función.

Limpeza







Tenga en cuenta las indicaciones de seguridad. Ejecute los pasos de trabajo conforme al punto Sustitución del elemento luminiscente. Emplee sólo agua y un cepillo suave. Tenga precaución de que no entre humedad en el equipo.

Desecho

Deseche el equipo conforme a las prescripciones legales nacionales. Consulte su comerciante especializado.

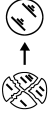
Fallos

Fallo	Causa	Acción correctora
La lámpara no se ilumina	Está interrumpida la alimentación de corriente	Controle la alimentación de corriente
	Elemento luminiscente defectuoso	Cambie el elemento luminiscente
La intensidad luminosa disminuye	Cristal de la lámpara sucio	Realice una limpieza
Agua en la carcasa del proyector	Junta defectuosa	Controle y renueve las juntas si fuera necesario

	IP 68 	 0,5 m				Laser Klasse 1		
DE	Staubdicht Wasserdicht bis 4 m Tiefe.	Der kleinste Abstand zum beleuchteten Gegenstand muss 0,5 m betragen	Ersetze jede zersprun- gene Glasscheibe!	Schutzklasse III	Vor direkter Sonnen- einstrahlung schützen	Nicht direkt in die Strahlen- quelle blicken!	Nicht mit normalem Haus- müll entsorgen!	Achtung! Lesen Sie die Gebrauchsanweisung!
GB	Dust tight Water tight to 4 m depth.	The smallest distance to the illuminated object must be 0.5 m.	Replace cracked glass!	Protection class III	Protect from direct sun light	Do not look directly into the beam source!	Do not dispose of together with household waste!	Attention! Read the operating instructions!
FR	Imperméable aux poussières Étanche à l'eau jusqu'à une profondeur de 4 m.	La distance minimale par rapport à l'objet éclairé doit être de 0,5 m.	Remplacer impérati- vement chaque vitre en verre fendue !	Classe de protection III	A protéger du rayon- nement solaire direct	Ne jamais regarder directe- ment dans le faisceau lumineux !	Ne pas recycler dans les ordures ménagères !	Attention ! Lire la notice d'emploi !
ES	A prueba de polvo Impermeable al agua hasta 4 m de profundidad.	La distancia mínima al objeto iluminado tiene que ser de 0.5 m	¡Sustituya cada cristal roto!	Clase de protección III	Protéjase contra la radiación directa del sol	¡No mire directamente a la fuente de radiación!	¡No deseché el equipo en la basura doméstica!	¡Atención! Lea las instrucciones de uso.

Pos.	
1	27580
2	13371
3	27581
4	27582
5	10430 (12 V)
5	10446 (24 V)

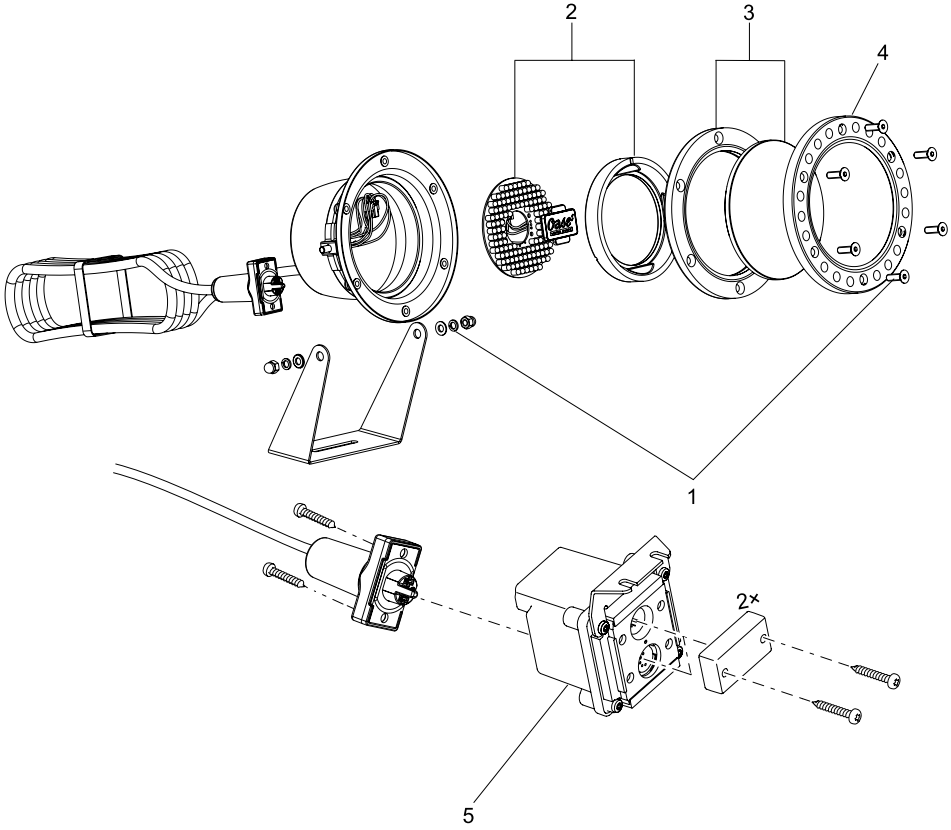



OASE GmbH · www.oase-livingwater.com

Tecklenburger Straße 161 · 48477 Hörstel · Postfach 20 69 · 48469 Hörstel · Germany